

ARTLINE XL

LIGHT IS MORE



By Hydro



ARTLINE

/ LIGHT IS MORE

MINIMALE

ARTLINE permette di far entrare il mondo esterno nell'edificio con eleganza. Rappresenta l'arte di unire la leggerezza alla qualità e al comfort.

Il suo design crea spazi funzionali ed esteticamente attraenti che pongono confini minimi alla totale trasparenza, in contatto continuo con la natura circostante. ARTLINE è architettura contemporanea, creativa nella sua progettazione e nel suo stile, efficace per l'edificio e per chi lo vive.

Il sofisticato design minimalista di ARTLINE dona un aspetto sottile ed omogeneo alle grandi vetrate fisse e apribili e consente alla luce naturale di non incontrare barriere.

FUNZIONALE

ARTLINE consente la realizzazione di diverse tipologie di apertura funzionali al massimo della praticità. Le ante possono essere facilmente movimentate per far entrare il mondo esterno.

Una singola anta può pesare fino a 1.200 kg, permettendo l'installazione di vetri di grandi dimensioni.

Le specchiature ARTLINE possono raggiungere fino a 4,5 metri di altezza e le ridotte dimensioni dei profili garantiscono la massima luminosità all'interno dell'edificio.



ARTLINE XL

/ SCORREVOLE PANORAMICO



ARTLINE XL:
scorrevole con performance termiche
elevate per grandi aperture

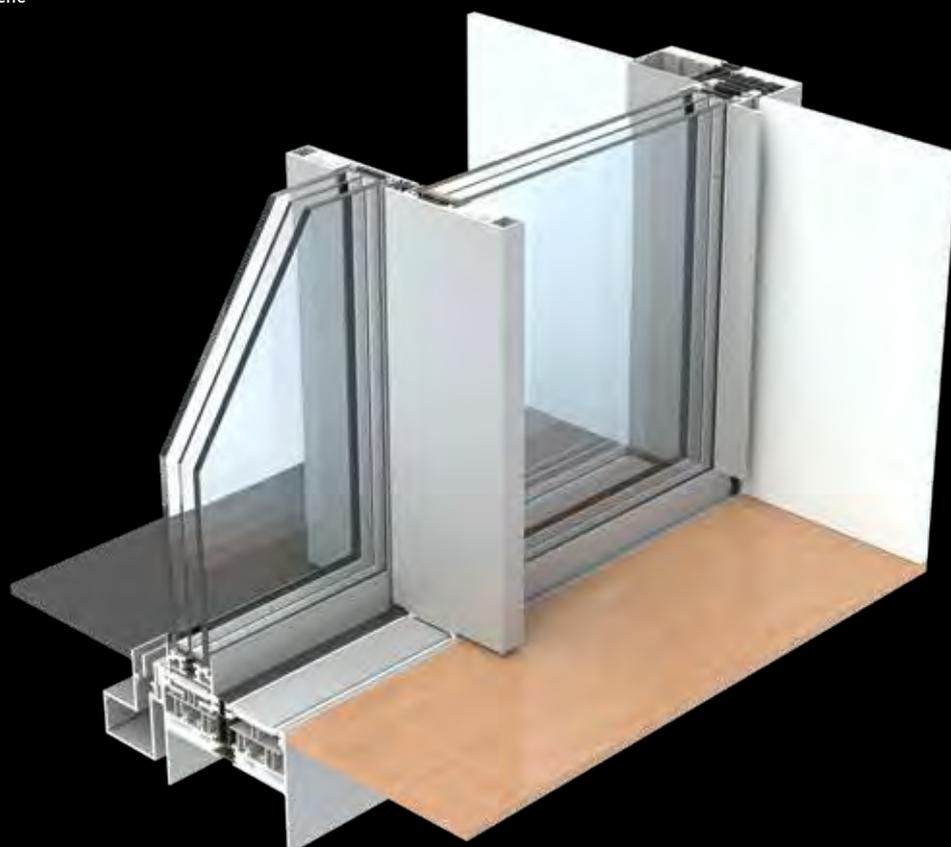

ARTLINE XL Flush:
scorrevole panoramico con
incontro centrale ridotto

CARATTERISTICHE ED INNOVAZIONE

DESIGN MINIMALE

- Aspetto minimale grazie alla possibilità di incassare il telaio all'interno delle pareti
- Superficie in vista delle ante compresa tra 0 e 31,5 mm
- Soluzione senza fermavetro: massima trasparenza
- Profilo di incontro delle ante estremamente sottile (26 o 38 mm)
- Più applicazioni disponibili nella versione standard: 2 e 3 binari, angolo galleggiante, soluzione senza fermavetro, soluzione fisso-apribile-fisso, soluzione a quattro ante con ante centrali apribili
- Soluzione complanare nella versione Flush
- Ante invisibili nella versione "Rollers in the frame"
- Componenti non a vista: ferramenta e drenaggi a scomparsa

DIMENSIONI XL

(In versione standard)

- Altezza massima fino a 4.500 mm
- Peso massimo dell'anta fino a 1.200 kg. Si consiglia di motorizzare le ante con peso superiore a 500 kg
- Spessore vetri massimo fino a 52 mm

PERFORMANCE

(Secondo le norme standard EN)

- **Isolamento termico:** $U_w < 1,0 \text{ W/m}^2 \text{ K}$
($U_g = 0,5 \text{ W/m}^2 \text{ K}$, triplo vetro, $T_{LW} < 0,64$, $S_w < 0,62$
1 anta mobile + 1 fissa, LxH = 3.000 x 2.800 mm)
- **Permeabilità all'aria:** Classe 4
- **Tenuta all'acqua:** Classe E900
- **Resistenza al carico di vento:** Classe C3
- **Cicli di apertura/chiusura:** Test secondo EN119: 50.000 cicli
- **Resistenza alla corrosione della ferramenta:**
Test in nebbia salina: EN1670 Classe 5
- **Resistenza all'effrazione:** RC2

ACCESSIBILITÀ E COMFORT

- Soluzione ad incasso per un accesso barrier free su tutte le applicazioni
- Motorizzazione opzionale in tutte le applicazioni in collaborazione con LIBERDA Antriebstechnik GmbH.

SOSTENIBILITÀ

- Prodotto in Hydro CIRCAL®, alluminio realizzato con un minimo di 75% riciclato post-consumo
Questa lega ha uno dei più bassi valori di impronta di CO₂ al mondo: 2,3 kg di CO₂/kg per kg di alluminio prodotto
- EPD su richiesta

MASSIMA LUMINOSITÀ



ARTLINE

/ LEGGEREZZA ESTETICA

Il sofisticato design minimalista di ARTLINE dona un aspetto sottile ed omogeneo alle grandi vetrate fisse e apribili e consente alla luce naturale di non incontrare barriere.

La soglia incassata nel pavimento ed il telaio a scomparsa nella parete conferiscono un'estetica tutto vetro.

Le maniglie integrate nel profilo esaltano ancora di più il design minimale.



Architetto: Guillaume DaSilva Architecte d'intérieur
Fotografia: www.shoothib.com



Fotografia: Jean Godecharle

Vista dell'anta aperta con telaio superiore incassato nel soffitto.



Fotografia: Jean Godecharle

Dettaglio dell'incontro centrale delle due ante con telaio inferiore complanare internamente ed esternamente.



Fotografia: Leszek Ogrodnik - www.quadroom.pl



Fotografia: info@felama.be

ARTLINE XL

/ LEGGEREZZA ESTETICA

TELAIO A SCOMPARSA

Il telaio (laterale, superiore ed inferiore) può essere incassato e scomparire quasi completamente nel muro. In questo modo rimane a vista solo l'incontro centrale delle ante, largo solo 26 o 38 mm, che varia a seconda dell'inerzia richiesta per sopportare il carico di vento in base alla superficie della finestra. Anche le maniglie sono integrate nel profilo. Questo design si traduce in un'eleganza che si adatta perfettamente ai progetti architettonici che mirano alla massima trasparenza.

SOLUZIONE SENZA FERMAVETRO

Gli incontri centrali estremamente sottili, oltre alla soluzione senza fermavetro, consentono di massimizzare l'apporto di luce naturale negli ambienti.



ARTLINE XL soluzione senza fermavetro.

SICUREZZA E PERFORMANCE

ARTLINE permette di convertire le grandi specchiature in scorrevoli resistenti, testati per la tenuta all'acqua, la permeabilità all'aria e la resistenza all'effrazione. Il sistema ha superato tutti i requisiti stringenti dei test ufficiali.



Ogni ante prevede due carrelli. Ogni carrello è composto da 4 ruote in acciaio inox resistenti alla corrosione, che scorrono su un doppio binario per ante fino a 500 kg senza alcuno sforzo di manovra. Il carrello con 8 ruote ha portata fino a 1.200 kg. Si consiglia di motorizzare ante con peso superiore a 500 kg.

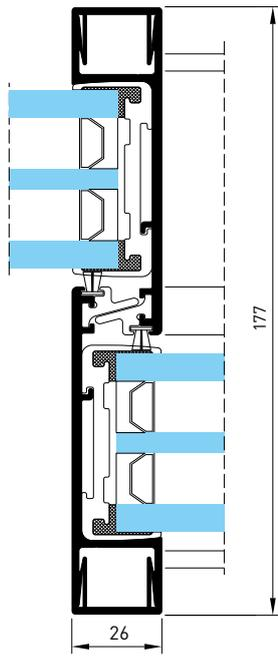

Nodo centrale 26 mm
(ARTLINE XL)

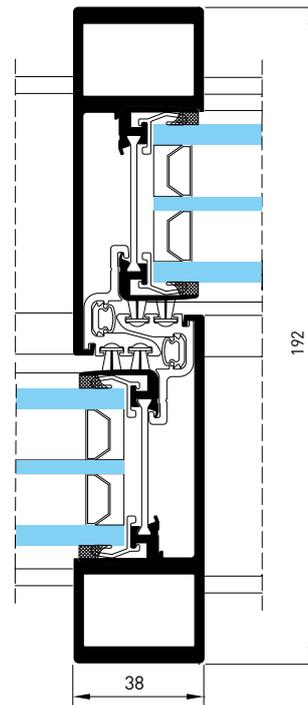

Nodo centrale 38 mm
(ARTLINE XL)



Architetto: Robert Kohieczny
Fotografia: Leszek Ogrodnik - www.quadroom.pl

ARTLINE XL

/ ANGOLO GALLEGGIANTE

ANGOLO GALLEGGIANTE

Lo scorrevole ARTLINE dispone di una soluzione con angolo galleggiante esterno o interno per progetti ancora più originali permettendo configurazioni ad angolo di 90°, senza la necessità di un montante.

Ad ante aperte svanisce la barriera che separa l'interno dall'esterno. A scorrevole chiuso, le ante si incontrano garantendo la permeabilità all'acqua e all'aria.

Angolo galleggiante 90 °
Vetri da 40 a 52 mm
(ARTLINE XL)

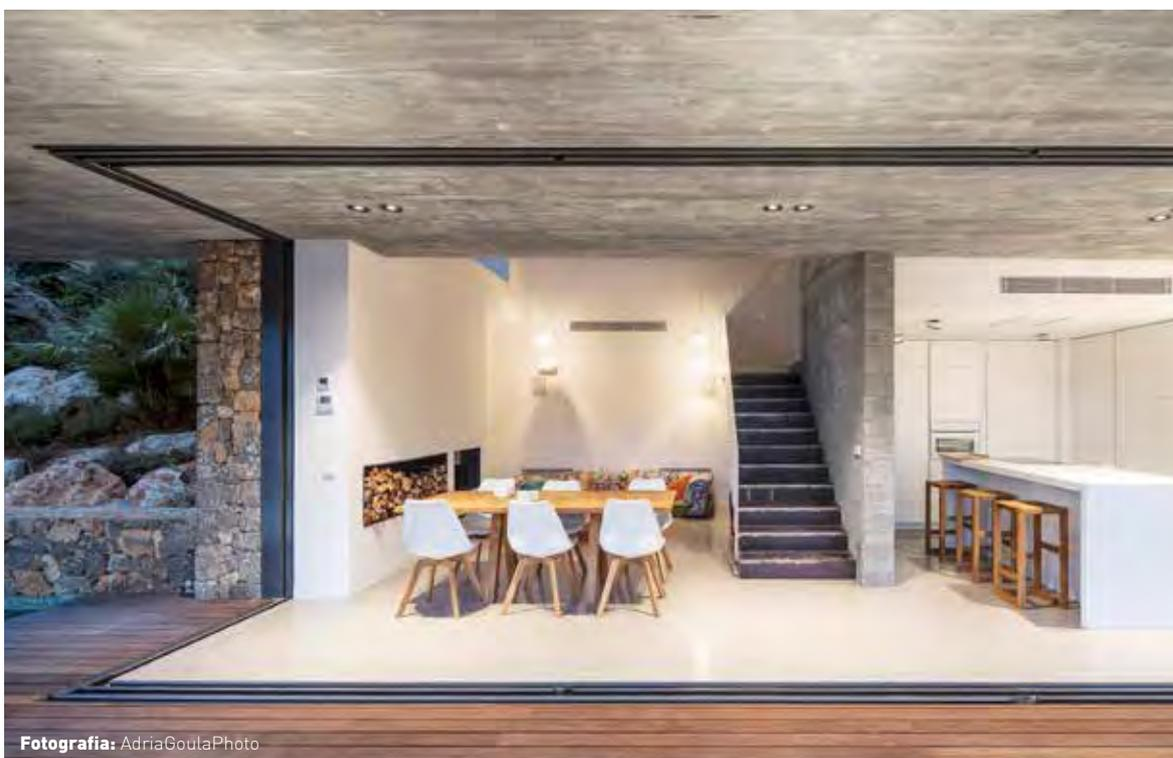
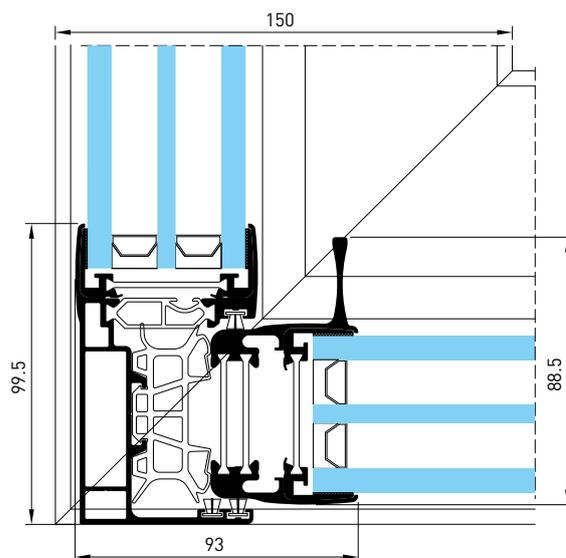

Fotografia: AdriaGoulaPhoto



ARTLINE XL RIF

/ ROLLERS IN THE FRAME

Artline XL RIF è la versione con carrelli integrati nel telaio.
In questa configurazione le ante sono completamente invisibili con unicamente l'incontro centrale di 26 mm a vista.
Questa soluzione è disponibile per versioni a 2 e 3 binari.

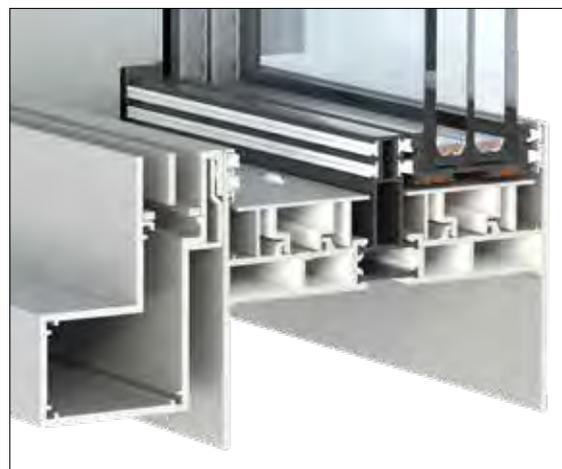

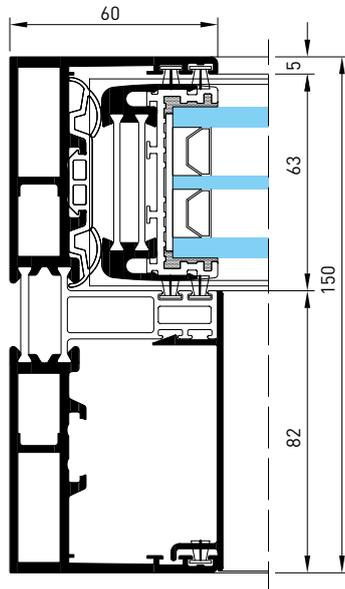

Nodo laterale
Vetrazione massima 45 mm
[ARTLINE XL RIF]

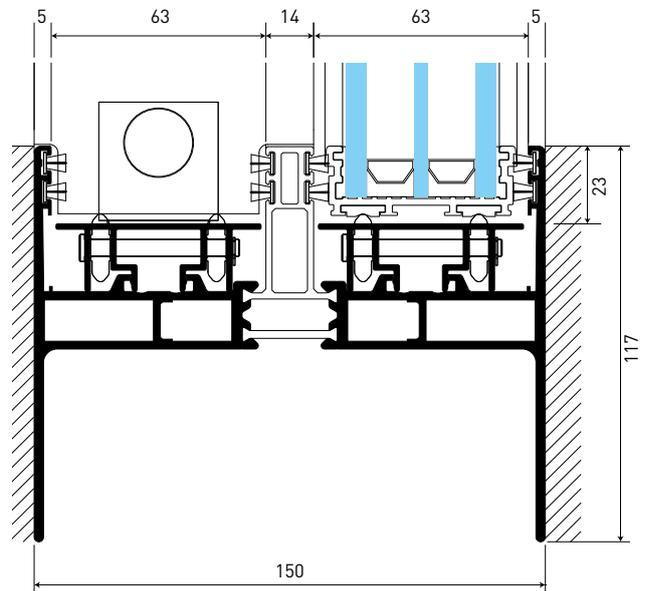

Nodo inferiore
Peso massimo dell'anta fino a 500 kg
[ARTLINE XL RIF]



Architetto: SIGGE architects Oy, Pekka Mäki
Fotografia: Vesa Lojka Design

ARTLINE XL FLUSH

/ SOGLIA FLUSH

Artline XL è disponibile anche con una soglia completamente a filo pavimento. In questa versione i carrelli sono invisibili ed integrati nel telaio.

Questa soluzione garantisce una continuità tra gli spazi abitativi interni ed esterni, assicurando comfort abitativo e massima accessibilità.

Artline XL Flush è disponibile per versioni a 2 e 3 binari e incontro centrale da 26 e 38 mm.



Fotografia: Erik Wik



Fotografia: Jean Godecharle

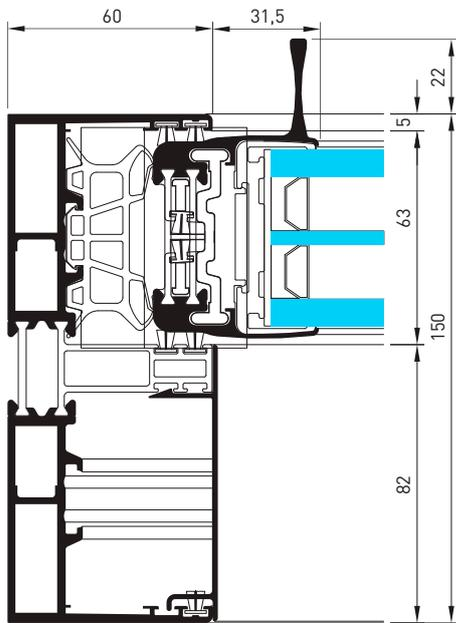

Sezione orizzontale
Vetrazione massima 52 mm
(ARTLINE XL Flush)

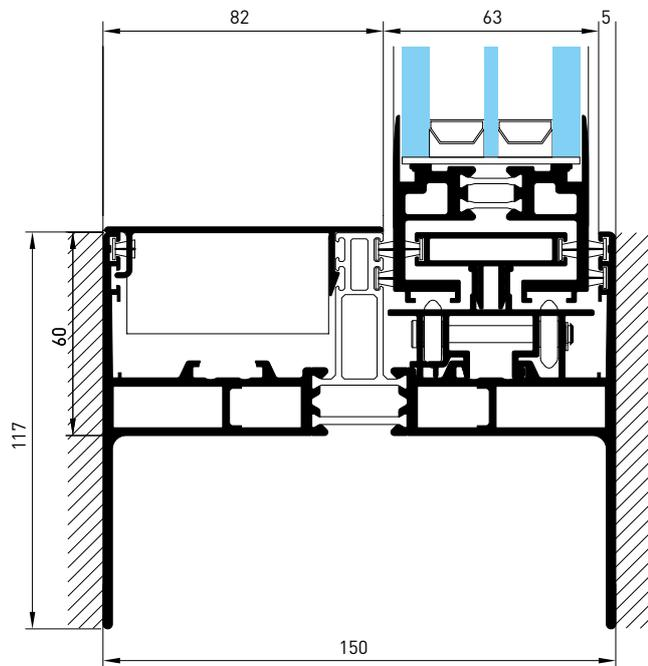

Sezione verticale
Peso massimo dell'anta 500 kg
(ARTLINE XL Flush)

APPLICAZIONI

Tutte le configurazioni sono motorizzabili.
Si consiglia di motorizzare ante con peso superiore a 500kg per motivi di sicurezza.
Ampia gamma di soluzioni a catalogo.

Disponibile con tutte le tipologie di soglia:

2 binari

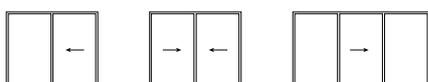

3 binari



Disponibile con soglia standard:

2 binari



3 binari



2 binari

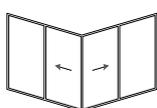

3 binari

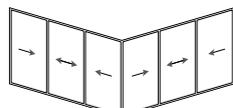

combinazione di 2 e 3 binari

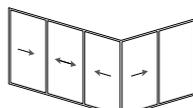

Fotografia: Adrian Toon

CARATTERISTICHE & PERFORMANCE

CARATTERISTICHE					
Soluzione	Anta	Superficie in vista dell'incontro centrale	Profondità telaio	Profondità anta	Vetrazione massima
ARTLINE XL	fino a 500 kg*	26 o 38 mm	150 mm	57 mm	52 mm
ARTLINE XL RIF	fino a 500 kg	26 mm	150 mm	57 mm	45 mm
ARTLINE XL Flush	fino a 500 kg	26 mm	150 mm	57 mm	52 mm
ARTLINE XL Pocket	fino a 500 kg*	38 mm	150 mm	57 mm	52 mm

* fino a 1200 kg su richiesta

PERFORMANCE AAV (secondo norme EN12207, EN12208, EN12210) & RESISTENZA ALL'EFFRAZIONE (secondo norme EN1627-EN1630)						
Soluzione	Configurazioni	Dimensioni in mm (L x H)	Permeabilità all'aria	Tenuta all'acqua	Resistenza al carico di vento	Resistenza all'effrazione
ARTLINE XL	2 binari, apribile-apribile	4.000 x 4.500	4	9A	C3	class RC2
ARTLINE XL RIF	2 binari, apribile-apribile	4.000 x 2.800	4	E900	C2	-
ARTLINE XL Flush	2 binari, apribile-apribile	4.000 x 2.800	4	8A	C3	-

ISOLAMENTO ACUSTICO								
Soluzione	Configurazioni	Dimensioni in mm (L x H)	Vetratura	Spessore in mm	Potere fonoisolante vetro (dB)		Potere fonoisolante ARTLINE (dB)	
					$R_w [C;C_{tr}]$	R_{Atr}	$R_w [C;C_{tr}]$	R_{Atr}
ARTLINE XL	2 binari, apribile-apribile	3.950 x 2.400	66,2 - 12 - 6 - 12 - 44,2	52 (triple)	50 (-2;-6)	44	37 (-1;-1)	36

ISOLAMENTO TERMICO - U_w (in W/m^2K)					
Soluzione	Configurazioni	Dimensioni in mm (L x H)		U_w con $U_g = 0,5 W/m^2K / Psi = 0,039 W/mK$	U_w con $U_g = 1,0 W/m^2K / Psi = 0,051 W/mK$
				ARTLINE XL	2 binari, apribile-fisso
	TL_w	0,62	0,62		
	S_w	0,60	0,60		
ARTLINE XL RIF	2 binari, apribile-fisso	3.000 x 2.800	U_w	0,96	1,34
			TL_w	0,62	0,63
			S_w	0,61	0,61
ARTLINE XL Flush	2 binari, apribile-fisso	3.000 x 2.800	U_w	0,96	1,42
			TL_w	0,62	0,62
			S_w	0,60	0,60





MATERIALI E COMPONENTI

ARTLINE è realizzato in Hydro CIRCAL®, alluminio riciclato a bassa impronta di carbonio. Lega di prima qualità realizzata con un minimo del 75% di alluminio riciclato a fine vita (scarti post-consumo). Hydro CIRCAL® ha uno dei più bassi valori di emissioni di CO₂ prodotto al mondo: 2,3 kg di CO₂ per chilo di alluminio.

- I profili in alluminio sono estrusi in leghe 6060 conformi a EN 12020, EN 573-3, EN 515 e EN 775-1 a 9.
- Come per tutti i sistemi Domal, vengono utilizzati solo materiali e componenti di alta qualità per garantire una manutenzione ridotta e prestazioni che durano nel tempo.
- Gli accessori sono realizzati in alluminio.
- L'assemblaggio si effettua con barrette in EDPM.
- Le viti sono in acciaio inox.

FINITURE

ARTLINE vanta un'ampia gamma di finiture per consentire agli architetti di scegliere la soluzione giusta e soddisfare tutte le esigenze dei propri committenti.

- Anodizzato secondo le specifiche QUALANOD
- Verniciato con un'ampia gamma di colori come da specifiche del marchio QUALICOAT

ARTLINE

/ IMPEGNO E SOSTENIBILITÀ

Domal dimostra il suo forte impegno per l'ambiente utilizzando materiali riciclati e a basse emissioni di carbonio, con soluzioni progettate e realizzate all'interno di una filiera sostenibile e secondo un approccio di economia circolare.

Queste dichiarazioni sono inoltre certificate da enti esterni per garantire la massima trasparenza.

HYDRO CIRCAL®

Stiamo dimostrando la nostra attenzione alla sostenibilità usando Hydro CIRCAL®, una delle leghe di alluminio più sostenibili del settore, per le nostre soluzioni di sistema. Hydro CIRCAL® è una gamma di alluminio di prima qualità realizzato con un minimo del 75% di alluminio riciclato a fine vita (scarti post-consumo). Il processo di produzione è verificato da ente terzo indipendente (DNV-GL), e confermato da EPD (Environmental Product Declaration). Hydro CIRCAL® ha **uno dei più bassi valori di impronta di CO₂ al mondo: 2,3 kg/CO₂ per chilo di alluminio** – 85% in meno rispetto alla media mondiale del primario.

RICICLATO & RICICLABILE

Seguendo il nostro percorso verso l'economia circolare certificata, tutti i nostri sistemi sono composti per la maggior parte da materiali e componenti riciclabili all'infinito, che possono provenire da materie prime riciclate e che possono essere riciclati per avere una seconda vita oppure diventare componenti riutilizzabili. Approssimativamente stiamo parlando del **75% di contenuto riciclato e del 95% riciclabile**. È un modo efficiente per ridurre drasticamente l'impatto dei materiali sul ciclo di vita di un edificio. Infine, il nostro approccio più sostenibile fa un ulteriore passo avanti grazie alle barrette isolanti riciclate per sezioni da 75mm.



75% **RICICLATO
POST
CONSUMO**

Hydro CIRCAL® è il primo alluminio riciclato certificato al mondo, significa che almeno il 75% della lega di alluminio di prima qualità proviene da scarti post-consumo.



95% **ENERGIA
RISPARMIATA**

Riciclando l'alluminio da scarti post-consumo risparmiamo fino al 95% di energia mantenendo le stesse caratteristiche dell'alluminio primario.



85% **RIDUZIONE
EMISSIONI
DI CO₂**

Grazie all'utilizzo di Hydro CIRCAL® si riducono drasticamente le emissioni di CO₂ fino all'85% rispetto alla produzione media mondiale di alluminio primario.

ARTLINE

75% RICICLATO
95% RICICLABILE



ARTLINE

/ CERTIFICAZIONI



ALUMINIUM STEWARD INITIATIVE (ASI)

ASI è lo standard più riconosciuto a livello internazionale che si occupa di ambiente, società e governace (ESG) lungo l'intera catena del valore dell'alluminio.

Dall'estrazione della bauxite alla produzione di semilavorati, compreso il riciclaggio degli scarti pre e post-consumo, la valutazione dell'ASI si basa sulla produzione sostenibile di alluminio.

Hydro è stata una delle prime aziende ad ottenere questo riconoscimento, il linea con il suo impegno per un futuro più sostenibile.

Il 100% dei nostri impianti di estrusione sono certificati ASI.



ENVIRONMENTAL PRODUCT DECLARATION

La Dichiarazione Ambientale di Prodotto (EPD) è un documento che descrive gli impatti ambientali legati al ciclo di vita di un prodotto. Ma non si limita solo al prodotto, come può essere la finestra, può essere applicato anche ai materiali (una billetta di alluminio), parti di assemblaggio di prodotto o anche a servizi (come la manutenzione). Questo documento è usato per molte applicazioni diverse, ad esempio appalti pubblici oppure sistemi di classificazione degli edifici sostenibili (es. BREEAM, LEED, DNGB).

Grazie al nostro software TechDesign è possibile generare EPD dinamici su specifiche dimensioni, applicazioni e ogni tipologia di vetro.



Architetto: OECO Architectes
Fotografia: Kevin Dolmaire



By  Hydro

via A. Ponchielli, 3
20063, Cernusco sul Naviglio (MI) - Italy
Tel. +39 02924291 - www.domal.it
Numero verde: 800978628 - Email: customerservice.domal.it@hydro.com

